

RENAULT ESPACE E-TECH FULL HYBRID

200 KM



razkošje bo vedno prostorno

Šesta generacija brezčasnega koncepta – novi Renault Espace E-Tech full hybrid predstavlja preoblikovan 7- oz. 5-sedežni športni terenec. Njegov dizajn združuje tekočo silhueto z izklesanimi linijami. Nov pristop k potovanju ponujajo motor E-Tech full hybrid z 200 KM, prefinjeno udobje in napredne tehnologije.



Z motorjem E-Tech full hybrid z močjo 200 KM lahko izkoristite do 1.100 km voznega dosega⁽¹⁾.

izvedenka s 7 ali 5 sedeži

do 943 L⁽²⁾ prostornine prtljažnika

OpenR link multimedijski sistem z 984 cm² intuitivne tehnologije⁽³⁾

motor E-Tech full hybrid 200 KM

do 1.100 km dosega⁽¹⁾

številni napredni sistemi za pomoč pri vožnji

(1) S polnim rezervoarjem bencina po podatkih WLTP.

(2) 777 dm³ pri izvedenki s 5 sedeži s sedežno klopjo v sprednjem položaju.

(3) 774 cm² zaslonov openR in, kot opcija, odvisno od izvedenke, 210 cm² projekcijskega prikazovalnika podatkov.

vsebina

01. dizajn

02. izkušnja v vozilu

03. užitek v vožnji

04. multimedijски sistem

**05. napredni sistemi
za pomoč pri vožnji**

06. personalizacija

prenesi PDF



preverite vse možnosti serijske in opsijske opreme



preverite vse možnosti dodatne opreme

eleganten dizajn

Novi Renault Espace E-Tech full hybrid z izklesanim sprednjim delom, tekočo silhueto, elegantnimi linijami in panoramskim strešnim oknom vdihne novo življenje premium športnemu terencu.



Svetlobni podpis v obliki črke C s full LED osvetlitvijo.



izvedba esprit Alpine

Izvedenka esprit Alpine je prepoznavna po sivi Schiste barvi, športnimi sprednjimi lamelami in elegantni črni maski. Njegovo ekskluzivno osebnost potrjujejo 51-centimetrska (20") platišča iz lahke litine Daytona in oznaka esprit Alpine.



Pridih Alpine je prisoten tudi v potniškem prostoru: oblazinjenje iz tkanine Alcantara® je okrašeno z modrimi šivi, vzglavniki imajo ekskluzivne vezene motive, aluminijasti pedali pa poskrbijo za športno vzdušje. Volan prevlečen s tkanino Nappa v kombinaciji z usnjem Alcantara® je okrašen z rdečimi, belimi in modrimi šivi.



[rezervirajte testno vožnjo →](#)

[vsebina ↑](#)

vrhunsko udobje

Preizkusite potniški prostor, ki se prilagodi vašim potrebam in je zaslovan za optimalno udobje vseh potnikov. Osvetljeni z velikim panoramskim⁽¹⁾ strešnim oknom, ki meri več kot 1 m², uživajte v notranjosti, ki lahko sprejme do 7 oseb.



Za volanom vas svetlo sivo⁽²⁾ usnje⁽³⁾ in prešiti ogrevani⁽²⁾ masažni sedeži⁽²⁾ vabijo na potovanje v prvem razredu. Pred vami je na poenostavljenem in ergonomskem voznikovem mestu na voljo do 984 cm²⁽⁴⁾ zaslonov.



(1) Na voljo glede na izvedenko.

(2) Standardno pri izvedenki iconic.

(3) Vsi sedeži, ki so v tem dokumentu navedeni kot usnjeni, so izdelani iz pravega usnja in prevlečene tkanine. Za več podrobnosti o uporabljenih materialih se obrnite na prodajnega svetovalca.

(4) 774 cm² zaslonov openR in, kot opcija, odvisno od izvedenke, 210 cm² projekcijskega prikazovalnika podatkov.

prostornost potniškega prostora

V sedem - ali petsedežni konfiguraciji bodo vaši potniki uživali v veliki svobodi gibanja. Zadnja sedežna klop se pomakne za 22 cm in ponuja enega najbolj izdatnih prostorov za noge v svoji kategoriji⁽¹⁾.



Druga sedežna klop z 31° naklonom je pomična za 32 cm in zagotavlja najboljši prostor za noge v tem razredu vozil. V tretji vrsti je na voljo 13 cm prostora za noge, naslonjala pa je mogoče nagniti do 14°.



Električno pomična prtljažna vrata se samodejno odprejo z gibom noge pod prag prtljažnika. Prostornina se prilagaja vašim potrebam: do 943 L v petsedežni konfiguraciji⁽²⁾ s sedežno klopjo v sprednjem položaju oziroma 2.224 L⁽³⁾, če sta sedeža v 2. vrsti preklopljena.



V potniškem prostoru je več kot 40 litrov prostora za shranjevanje, od tega 25 litrov spredaj. Zadaj imajo potniki na voljo 2,2-litrške žepe in držala za pijače v sredinskem naslonu za roke.



(1) Vir: študija A2MAC1 in Renault/2022.
(2) odvisno od motorja, prtljažnik 777 dm³ standard VDA.
(3) Prtljažnik 1.818 dm³, standard VDA.

Harman Kardon[®], zvok visoke pristnosti

Potopite se v zvočno okolje, ki spominja na dvorano. Zvočni sistem Harman Kardon[®] (485 W) z 12 zvočniki, ki so razporejeni po ploščah vrat, na straneh instrumentne plošče in v prtljažniku, razkriva vse vidike tehnologije prostorskega oblikovanja zvoka.

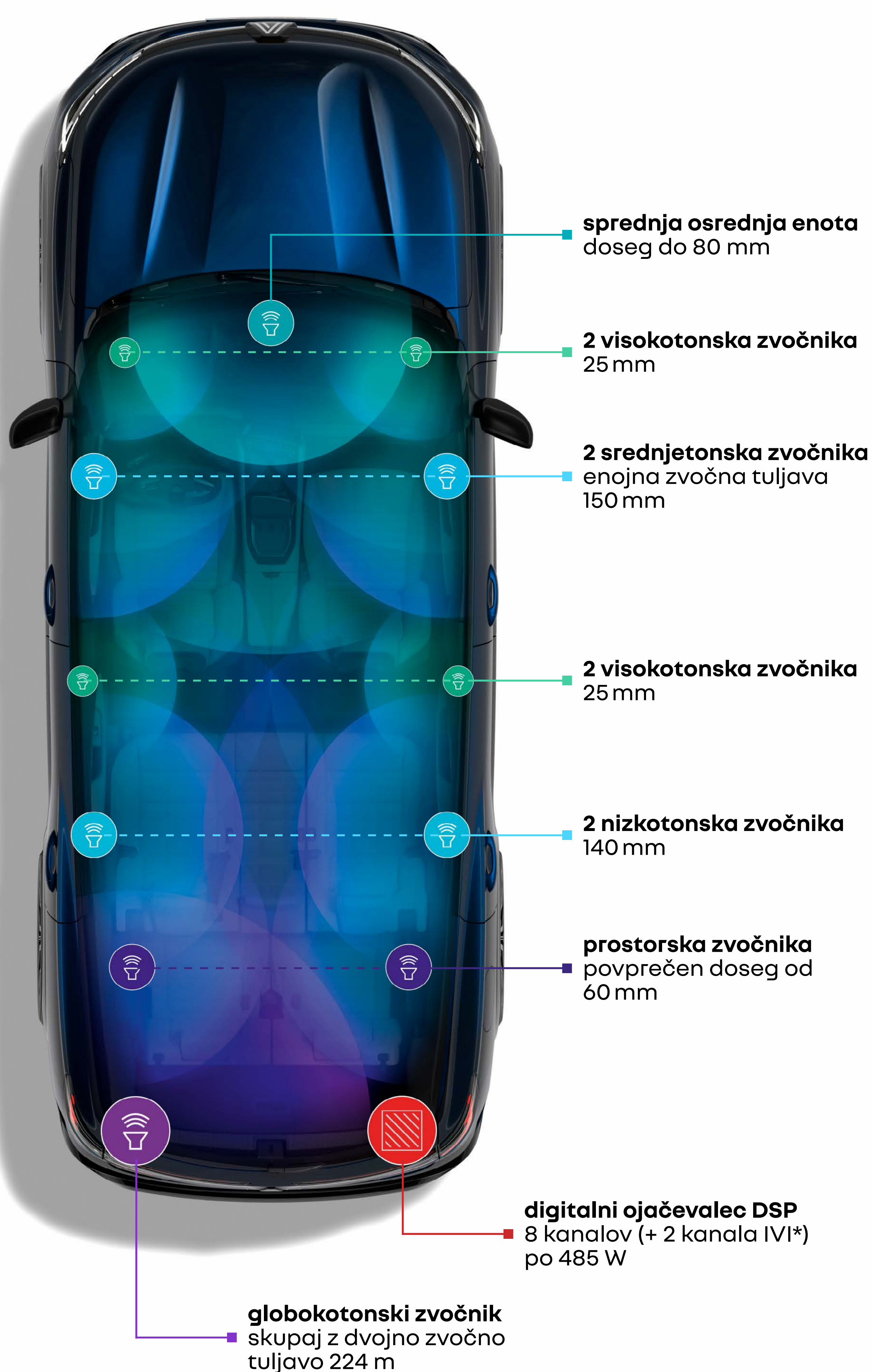

*Vgrajeni sistem za informacije in razvedrilo (IVI).

2 visokotonska zvočnika ob straneh instrumentne plošče, 2 nizkotonska zvočnika v ploščah sprednjih vrat in 2 v ploščah zadnjih vrat, 2 prostorska zvočnika, 1 sprednja osrednja enota, 2 visokotonska zvočnika in 1 globokotonski zvočnik v prtljažniku

rezervirajte testno vožnjo →

vsebina ↑

03. užitek v vožnji

E-Tech full hybrid motor

E-Tech
full hybrid
200 KM

do
80 %
električne vožnje v mestu⁽¹⁾

do
130 km/h
v električnem načinu⁽¹⁾

do
1100 km
dosega vožnje⁽²⁾

od
4,6 L/100 km
porabe goriva⁽³⁾

od
104 g/km
izpustov CO₂⁽³⁾



V mestu do 80 % časa vozite v električnem načinu⁽¹⁾ in prihranite do 40 % goriva⁽⁴⁾. Baterija se polni med upočasnjevanjem in zaviranjem, zato za polnjenje ne potrebujete vtičnice.

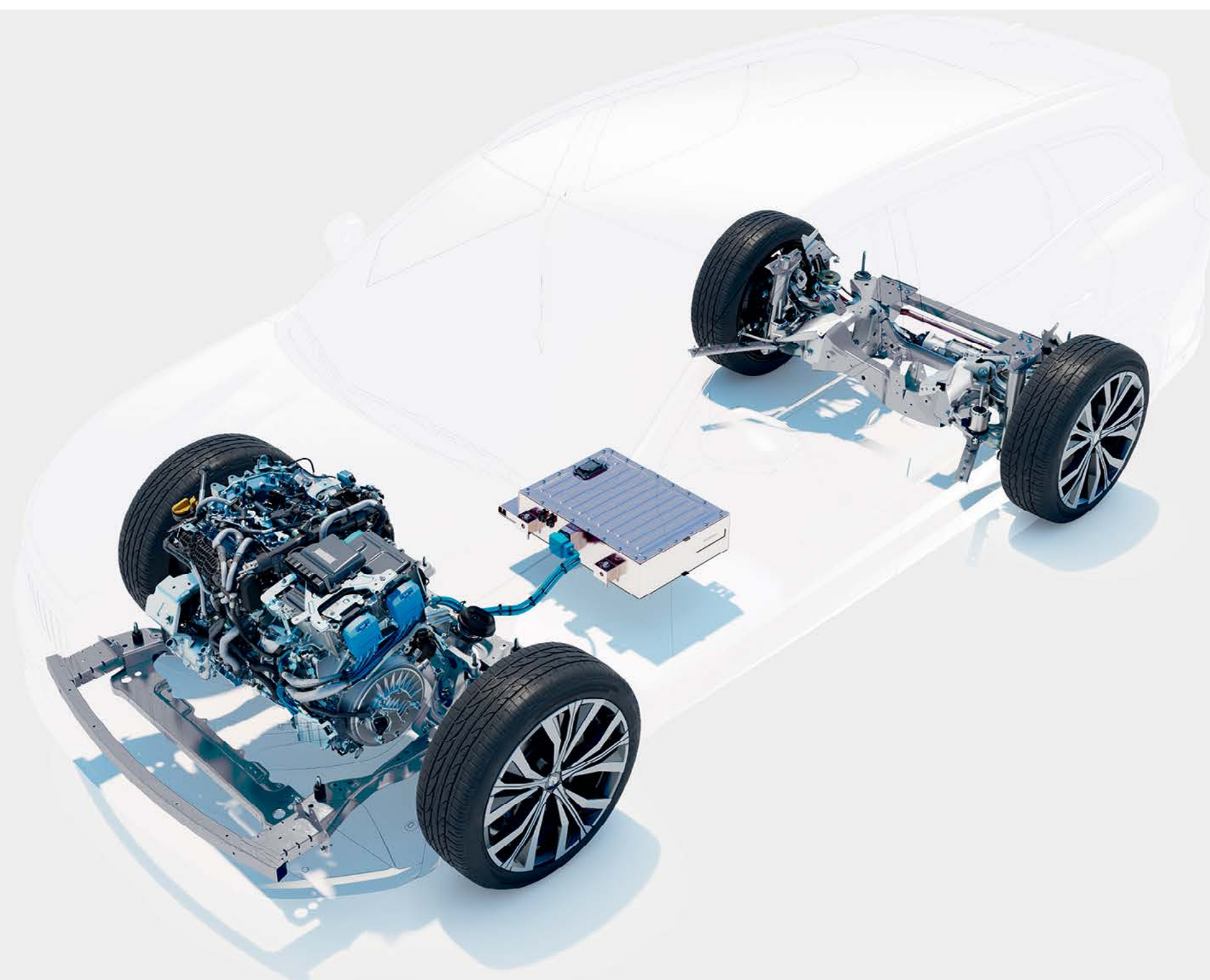

(1) Doseg je odvisen od stanja napoljenosti baterije in načina vožnje / Interni vir Renault / 2022.

(2) S polnim rezervoarjem bencina po podatkih WLTP.

(3) 4,6 do 4,9 l/100 km porabe goriva in 104 do 110 g/km emisij CO₂, potrjene vrednosti odvisne od izvedenke / po podatkih WLTP / vir UTAC / julij 2022.

(4) Pri motorju E-Tech full hybrid v primerjavi z motorjem mild hybrid v skladu s standardom WLTC za mestno vožnjo / vir UTAC in IDIADA / september 2022.

4Control Advanced⁽¹⁾

Štirikolesno krmiljenje naprednega sistema 4Control Advanced⁽¹⁾ omogoča bolj odzivno, natančno in varno vožnjo.



Uživajte v lahkotnem manevriranju v mestu z 10,4 m premerom obračalnega kroga, podoben kot pri mestnem avtomobilu.

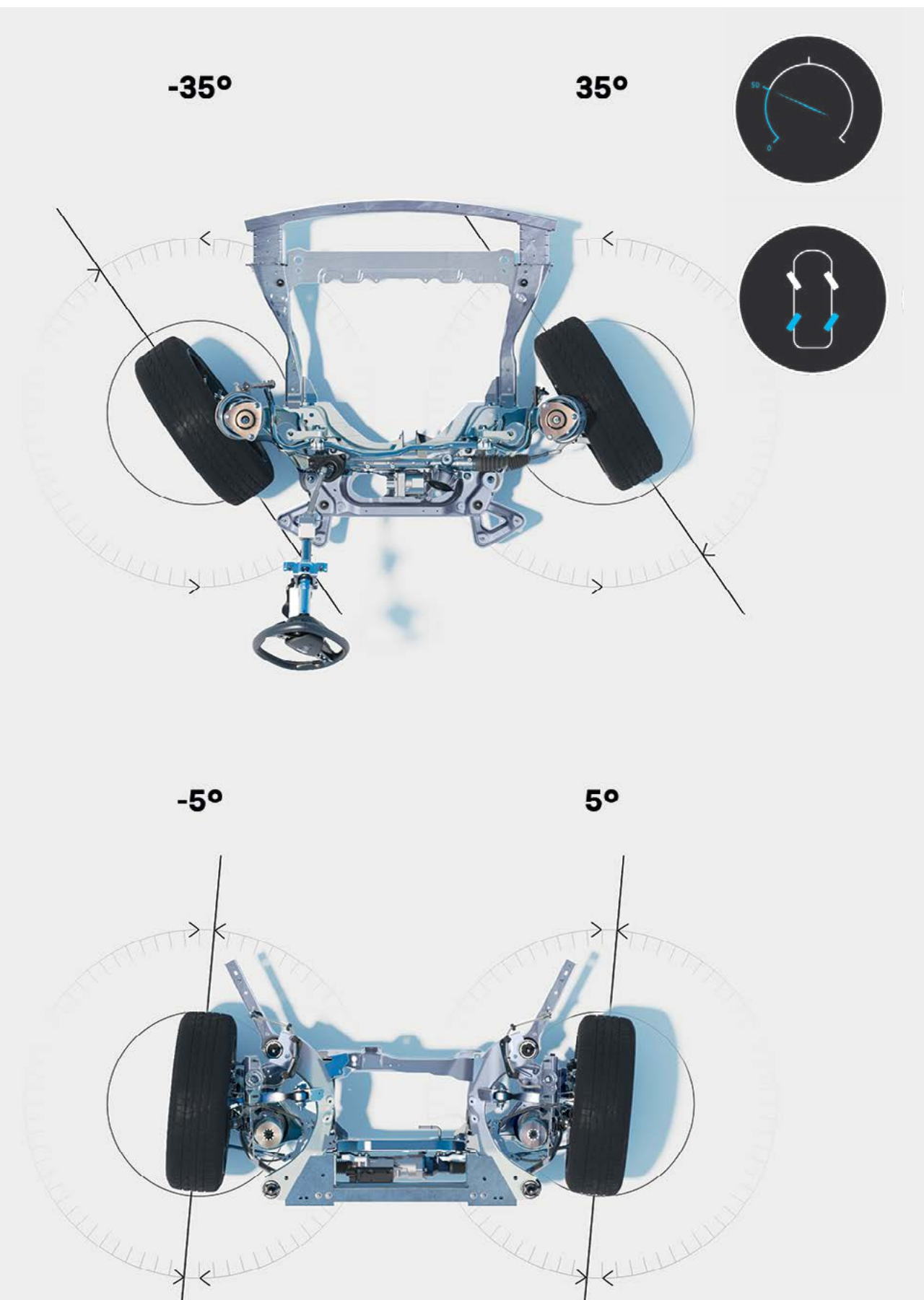

do hitrosti 50 km/h se zadnja kolesa obračajo v nasprotni smeri kot sprednja, da se zmanjša obračalni krog in olajša manevriranje

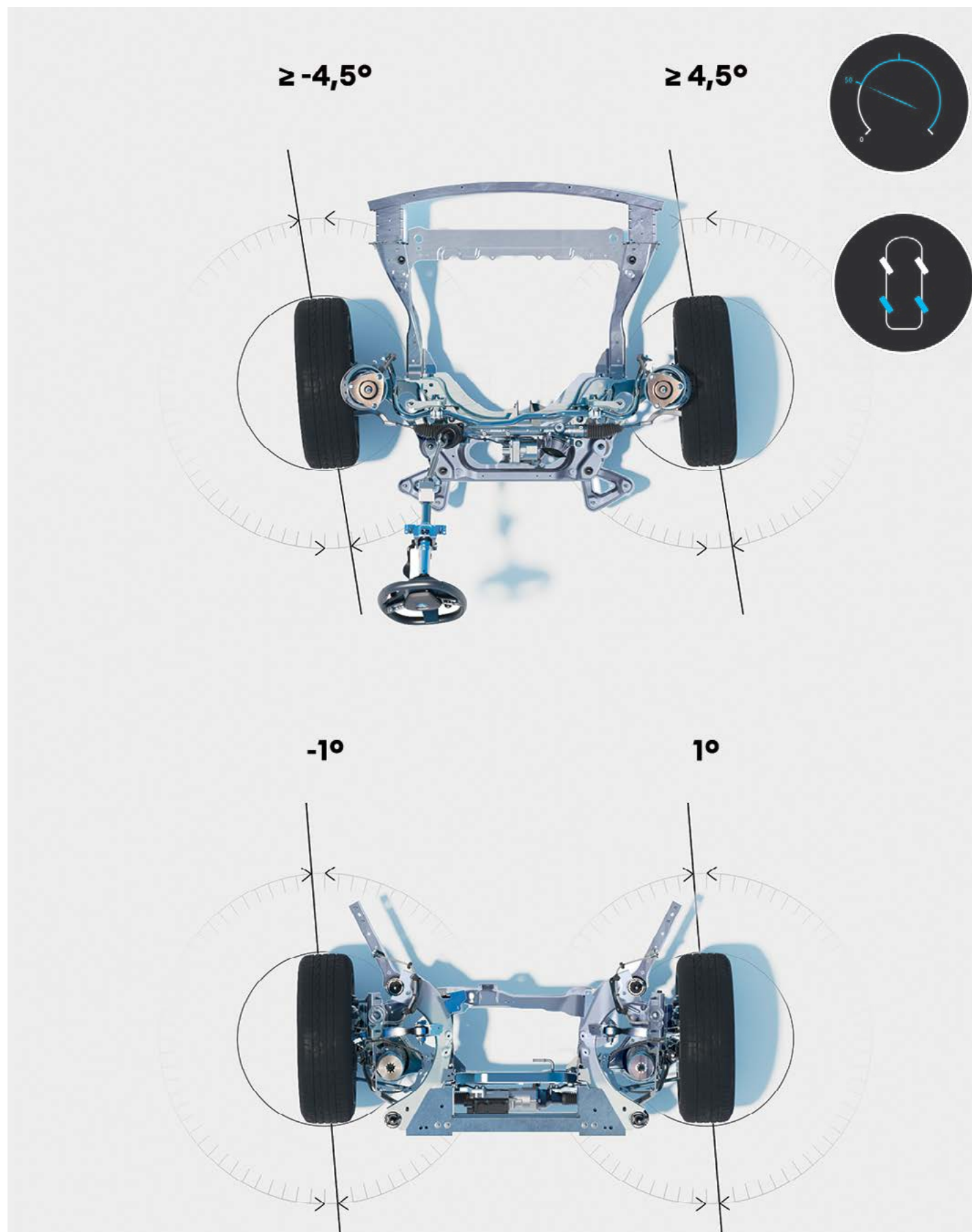

pri hitrosti nad 50 km/h se zadnja kolesa obračajo v isti smeri kot sprednja, kar izboljša vodljivost in varnost na cesti

⁽¹⁾ Odvisno od izvedenke.

želim ponudbo →

vsebina ↑

04. multimedijski sistem

multimedijski sistem openR link in vgrajen Google⁽¹⁾⁽²⁾

Privoščite si eno najboljših izkušenj povezane vožnje z multimedijским sistemom openR link⁽¹⁾⁽²⁾ in vgrajenim Googlom⁽¹⁾⁽²⁾. 774 cm² zaslonov visoke ločljivosti vam omogoča dostop do širokega nabora povezanih storitev in vsebin.



Naložite si svoje najljubše aplikacije, s katerimi bo vaša vožnja še bolj prijetna in udobna⁽³⁾.



(1) Glede na državo.

(2) Povezane storitve My Renault, Google Zemljevidi in Google Pomočnik so na voljo brezplačno 5 let od datuma dobave vozila.

(3) Dostopnost posameznih aplikacij je odvisna od države.

"Hej, Google" – pogovarjajte se z njim in načrtujte potovanje, spremenite način vožnje, ali nastavite temperaturo. Glasovni pomočnik⁽¹⁾ vam je vedno na voljo.



Google Zemljevidi⁽¹⁾ zagotavljajo natančno navigacijo tudi v primeru izpada omrežja in vas obveščajo o cestnih zaporah, spremembah smeri prometa, delu na cesti itd.



(1) Povezane storitve My Renault, Google Zemljevidi in Google Pomočnik so na voljo brezplačno 5 let od datuma dobave vozila. Google, Google Zemljevidi, Google Novice, Waze in druge znamke so blagovne znamke družbe Google LLC.

tehnologija multi-sense

Odziv in zvok motorja, čvrstost volana, ambientalna osvetlitev in konfiguracija voznikovega zaslona. Tehnologija multi-sense ponuja štiri načine vožnje za prilagojeno izkušnjo vožnje.



[želim ponudbo →](#)

[vsebina ↑](#)

05. napredni sistemi za pomoč pri vožnji



številni napredni sistemi za pomoč pri vožnji

Renault Espace E-Tech je v okviru varnostnega projekta human first program opremljen s številnimi sistemi, ki temeljijo na napredni tehnologiji in zagotavljajo vašo varnost in varnost vaših potnikov.

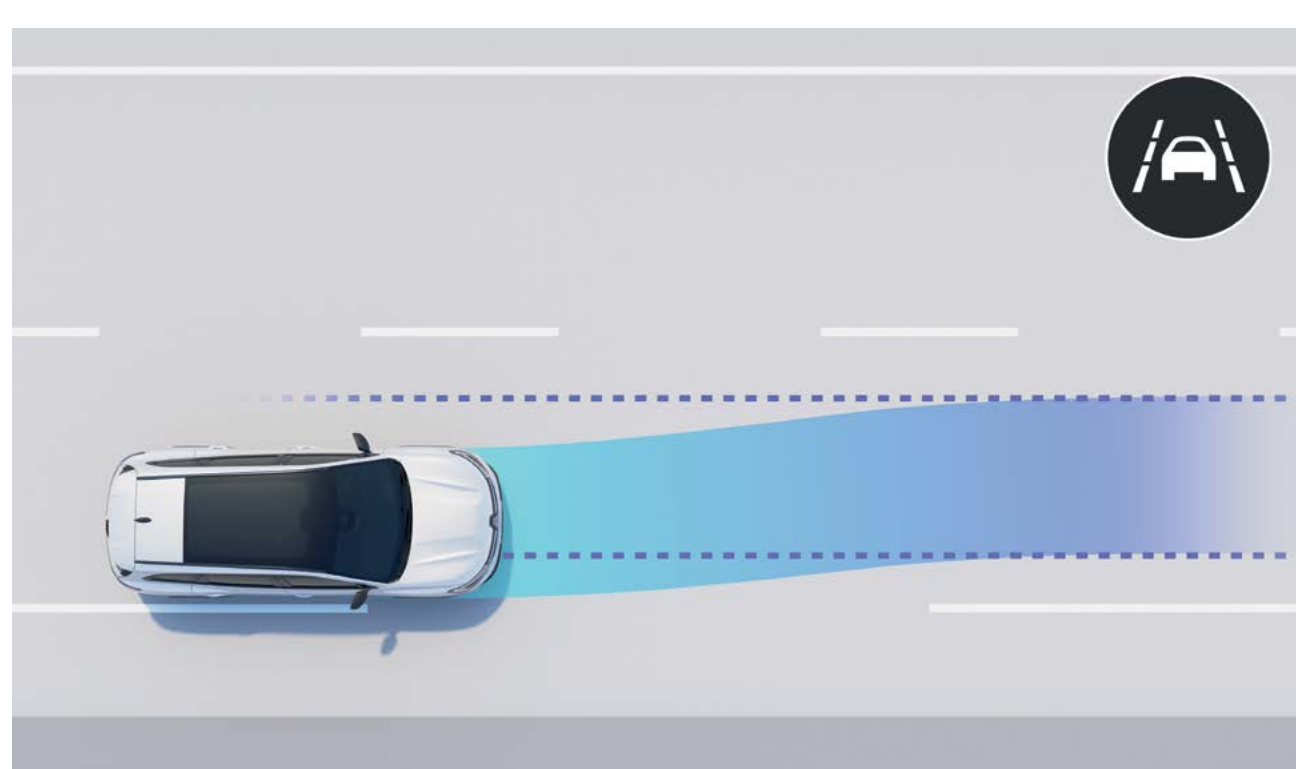

sistem ohranjanja vozila na voznem pasu
Popravi obračanje volana in vozilo vrne na sredino pasu v primeru zapuščenja pasu brez vklopa smernika.

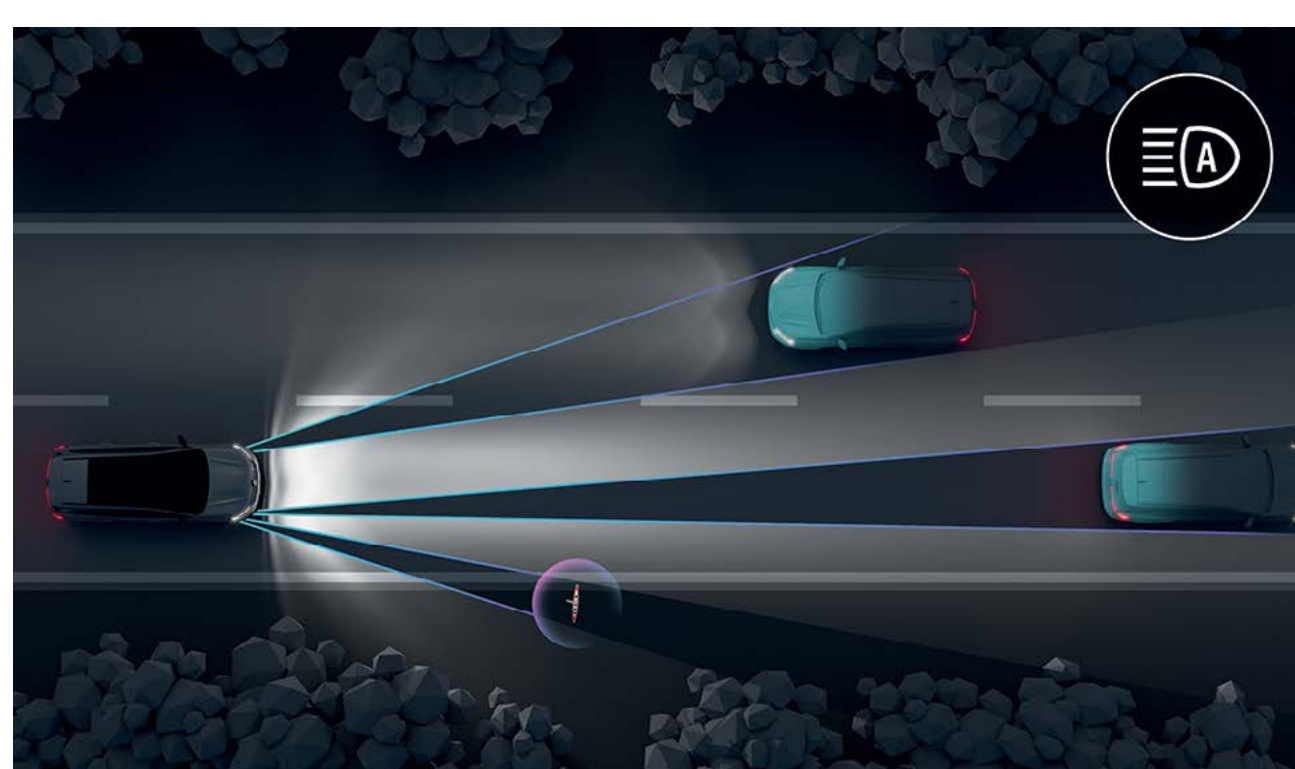

LED-žarometi Matrix Vision
Sistem samodejno prilagaja obliko svetlobnega snopa glede na prometne in vremenske razmere, da prepreči bleščanje in optimizira vidljivost ponoči.

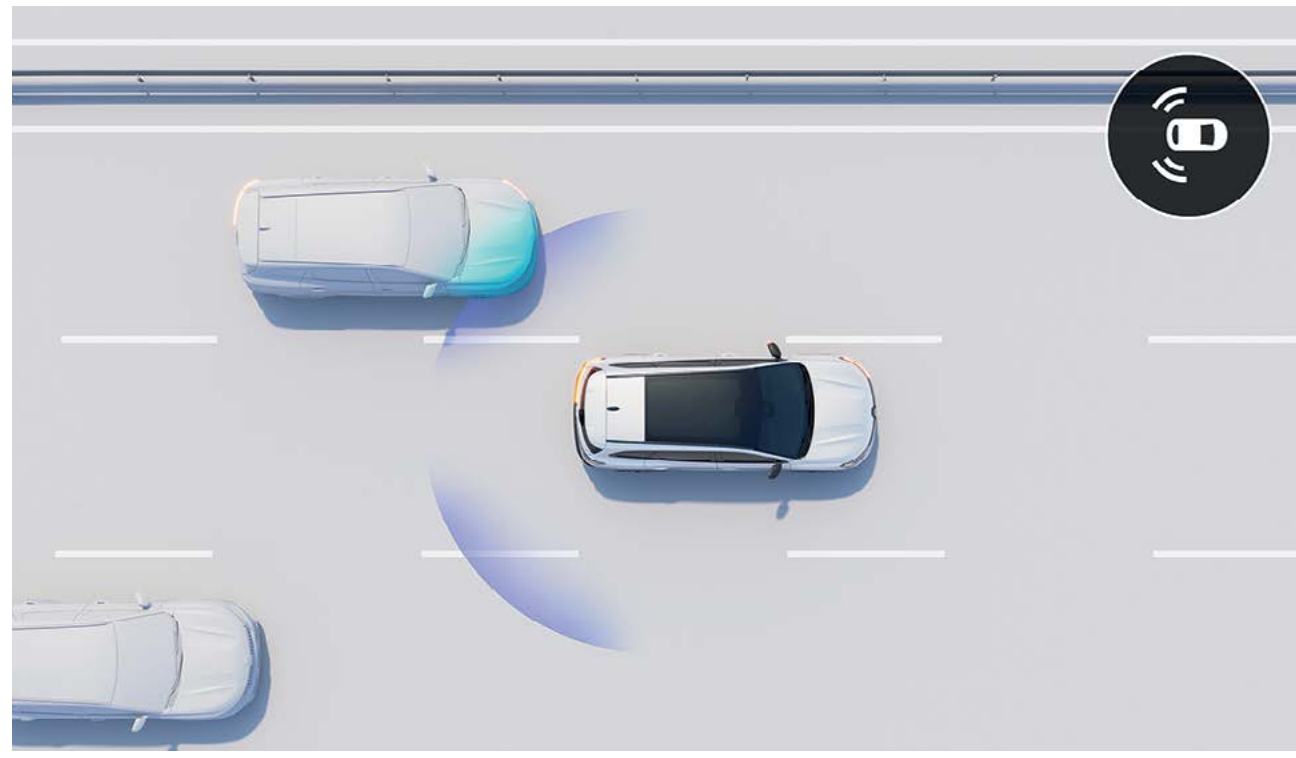

opozorilnik pred vozili v mrtvem kotu in opozorilnik za nenamerno skenitev z voznega pasu pri prehitevanju
Vozilo vas opozori na možnost trčenja z vozilom, ki vas prehiteva na sosednjem pasu, medtem ko menjate vozni pas. Če je trčenje verjetno, samodejno in takoj popravi pot vozila.

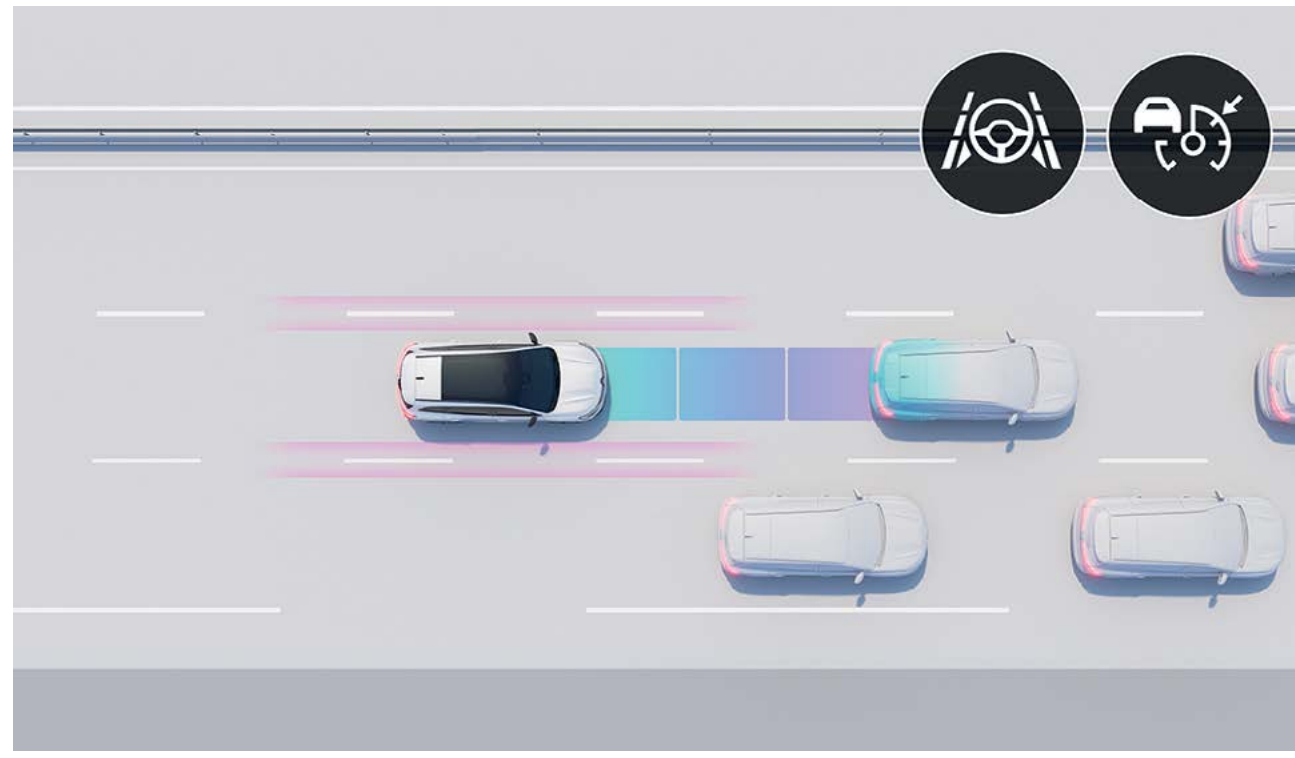

aktivna pomoč pri vožnji
Ta sistem uravnava vašo hitrost, pri čemer upošteva cestno okolje, vzdržuje varno razdaljo in zagotavlja, da ostajate na svojem voznem pasu. Ko se promet upočasni, se vozilo samodejno ustavi in znova zažene.



3D-kamera s pogledom 360°
Štiri kamere pomagajo ustvariti 360-stopinjski pogled na neposredno okolico vozila, kar vam omogoča, da brez težav izvajate parkirne manevre.



samodejno zaviranje v sili pri vzvratni vožnji
Ta sistem zazna ovire zadaj in samodejno ustavi vozilo v primeru nevarnosti.

vožnja

- aktivna pomoč pri vožnji + ohranjanje voznega pasu
- 24 cm (9,3") projekcijski prikazovalnik podatkov
- sistem za pomoč pri speljevanju v klanec
- opozorilnik za varnostno razdaljo
- sistem proti zanašanju prikolice
- omejevalnik hitrosti
- regulator hitrosti
- aktivni tempomat

osvetlitev

- samodejni preklap med dolgimi in zasenčenimi lučmi
- LED-žarometi Adaptive Vision (z vgrajenimi prednjimi meglenkami)
- LED-žarometi Matrix Vision

parkiranje

- zadnji parkirni senzorji
- prednji parkirni senzorji
- stranski parkirni senzorji
- 3D-kamera s pogledom 360°

- kamera za vzvratno vožnjo
- prostoročno parkiranje

varnost

- opozorilnik o menjavi voznega pasu
- opozorilnik za nenamerno skenitev z voznega pasu
- opozorilo o varnem izhodu potnikov
- sistem za ohranjanje vozila na voznem pasu
- opozorilnik pred vozili v mrtvem kotu
- opozorilnik pred vozili v mrtvem kotu in opozorilnik za nenamerno skenitev z voznega pasu pri prehitevanju
- opozorilnik za zapuščenje parkirnega mesta pri vzvratni vožnji
- samodejno zaviranje v sili pri vzvratni vožnji
- pomoč pri zaviranju v sili s funkcijo križišča
- mestna/predmestna samodejna pomoč pri zaviranju v sili z zaznavanjem pešcev/kolesarjev
- prepoznavanje prometnih znakov
- opozorilnik za ohranjanje voznikove pozornosti

vsebina ↑

06. personalizacija

barve



biserno črna⁽¹⁾



mat siva Schiste⁽³⁾



rdeča Flamme⁽²⁾



perla bela⁽²⁾



modra Nocturne⁽²⁾



siva Schiste⁽¹⁾

(1) Kovinska barva.
(2) Posebna kovinska barva.
(3) Posebna mat barva.
Slike so simbolične.

vsebina ↑

06. personalizacija

serijska oprema



techno

- regulator in omejevanik hitrosti
- LED dnevne luči
- Renault kartica za prostoročno zaklepanje
- sistem openR 30,5 cm (12") z Akramys Auditorium ozvočenjem, navigacijo in Google storitvami



esprit Alpine (dodatno na opremo techno)

- 4Control advanced
- esprit Alpine notranjost in zunanost
- prilagodljive zadnje LED luči
- dinamični smerniki
- platišča iz lahke litine 51 cm (20") Daytona



iconic (dodatno na opremo esprit Alpine)

- aktivni tempomat
- kamera 360 in easy park assist pomoč pri parkiranju spredaj, zadaj in ob strani
- voznikov in sovoznikov sedež električno nastaljiva z masažno funkcijo
- platišča iz lahke litine 51 cm (20") Effie

Slike so simbolične.



**preverite vse možnosti
serijske in opsijske opreme**

06. personalizacija

oblazinjenje



oblazinjenje imitaciji
usnja / temno siva tkanina
iz blaga s temnimi šivi



Alcantara® temno
oblazinjenje z modrimi šivi



usnjeno oblazinjenje v
peščeno sivi barvi

platišča



platišča iz lahke litine
48 cm (19") Komah



platišča iz lahke litine
51 cm (20") Daytona



platišča iz lahke litine
51 cm (20") Effie

Slike so simbolične.

vsebina ↑

dodatna oprema

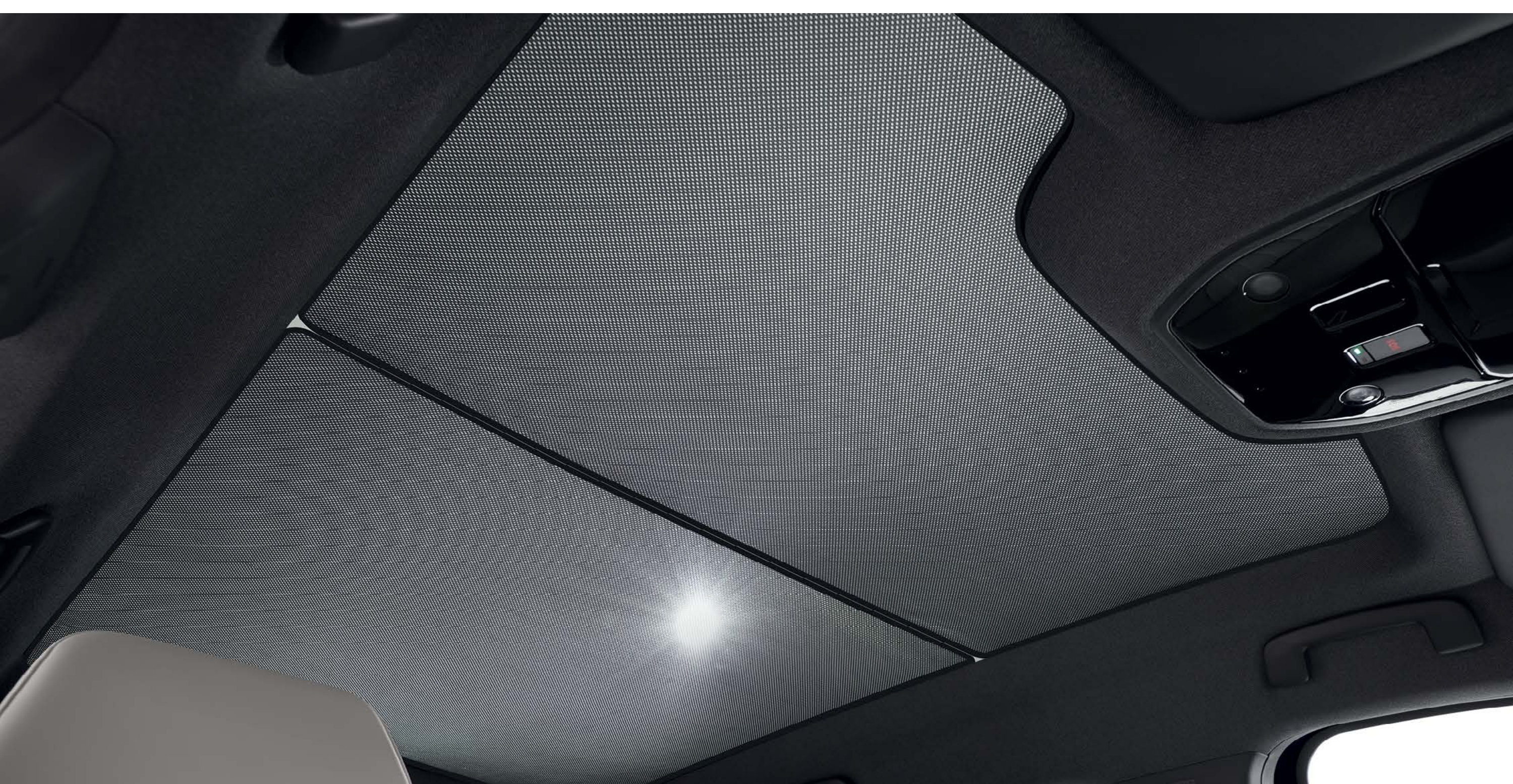

senčnik za panoramsko strešno okno

V sončnih dneh si ustvarite senco s senčnikom, ki pokriva površino panoramske strehe. Paket vsebuje dva senčnika za celotno streho.



večnamenski organizator na sprednjem sedežu

Večnamenski organizator ima več domiselnih mest za shranjevanje vsakodnevnih predmetov.

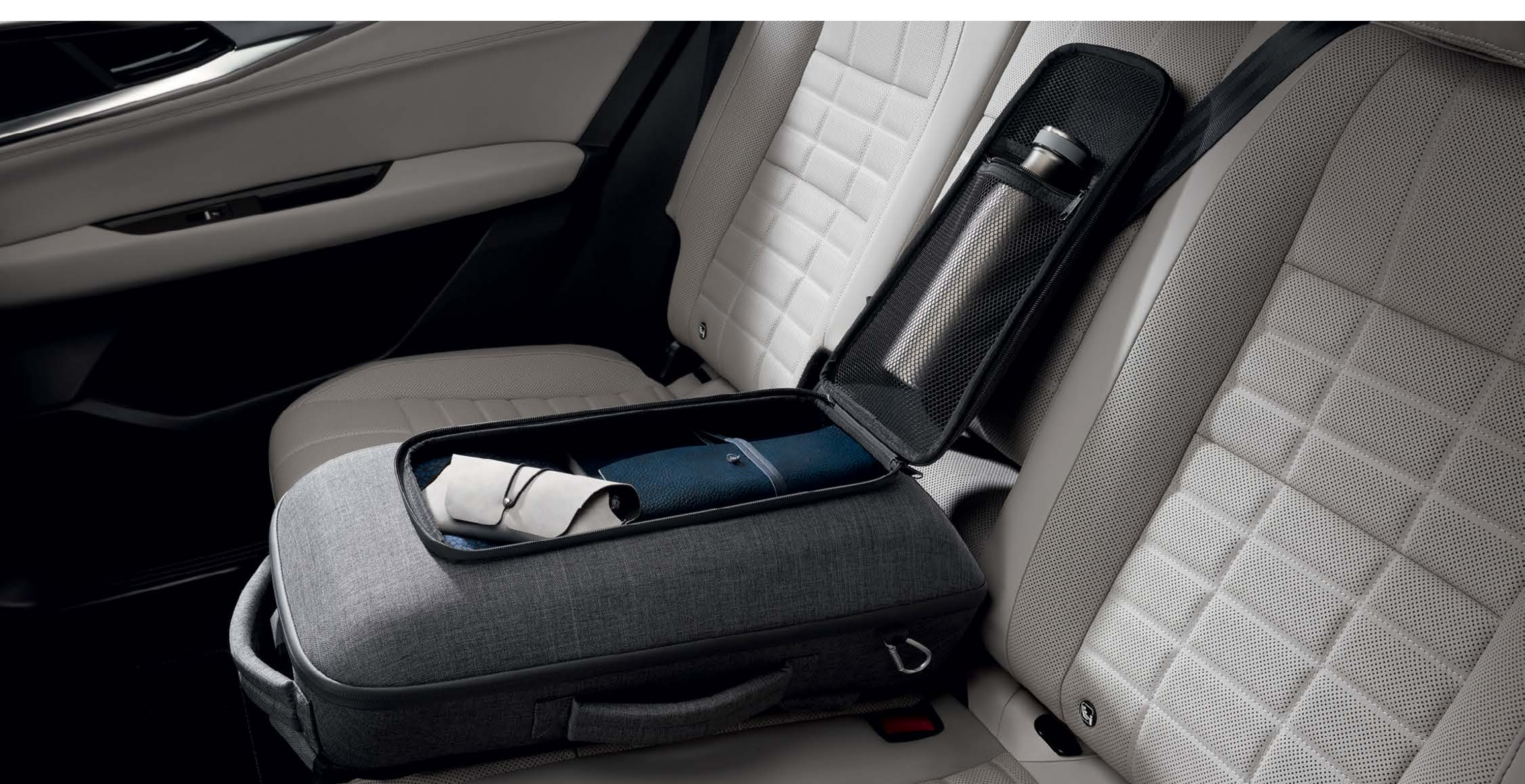

prenosni zadnji naslon za roke

Za dobro počutje potnikov na zadnjih sedežih se lahko odločite za zadnje naslonjalo za roke z odlagalnim mestom, ki nudi dodaten prostor za shranjevanje. Je večnamenski in se spremeni v eleganten nahrbtnik, tako da lahko s seboj vzamete vse osebne stvari – tako v zaprtih prostorih kot na prostem.



električna zložljiva vlečna kljuka

100-odstotno električna zložljiva vlečna kljuka preprosto izvlečete s pritiskom na gumb v prtljažniku. Pospravi se v samo nekaj sekundah, in sicer na skrito mesto, tako da zunanji videz vašega vozila ostane nespremenjen.



paket za prilagoditev v svetlo sivi barvi

Paket za prilagoditev v svetlo sivi barvi izboljša vaš Renault Espace E-Tech full hybrid, saj obarva sprednji del, spodnji del zadnjega odbijača in ohišje vzvratnih ogledal.



preverite vse možnosti
dodatne opreme

vsebina ↑

06. personalizacija

motorji

E-Tech full hybrid 200 KM

energija

polni hibrid + neosvinčen bencin (E10)

največja moč kW EEC (KM) / število vrtljajev motorja (vrt/min)

146 (200 KM) / 4.500 vrt/min

največji navor (Nm EEC) / število vrtljajev motorja (vrt/min)

205 + 205 (brez možnosti akumulacije) / 1.750 vrt/min

baterija

tip

Litij-ionska

zmogljivost

največja hitrost (km/h)

175

0-100 km/h (s)

8,8

pospešek v srednjem hitrostnem območju: 80 km/h do 120 km/h (s)

5,8



**preverite vse možnosti
serijske in opsijske opreme**

dimenzije

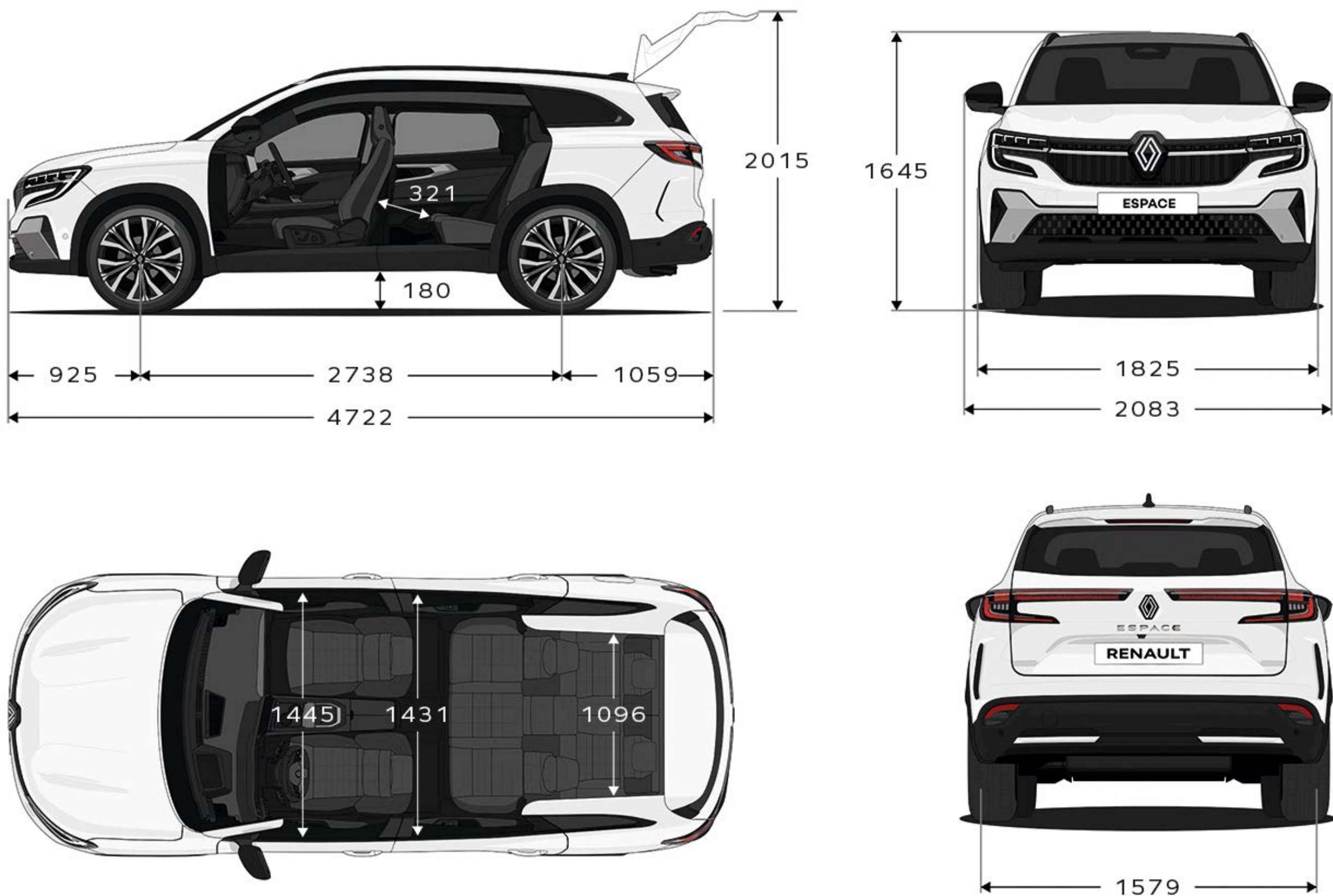

prostornina prtljažnika (v litrih, standard VDA)

	E-Tech full hybrid	
	izvedenka s 5 sedeži	izvedenka s 7 sedeži
konfiguracija z dvema sedežema	2.224	2.054
konfiguracija s petimi sedeži (drsna sedežna klop je pomaknjena povsem naprej)	943	784
konfiguracija s petimi sedeži (drsna sedežna klop je pomaknjena povsem nazaj)	692	520
konfiguracija s sedmimi sedeži	-	212

Dimenzije so v mm.

vsebina ↑

Renault je v sodelovanju z raziskovalci, strokovnjaki in gasilci razvil celovit varnostni projekt human first program.

Varnost v cestnem prometu zadeva vse udeležence prometa bodisi pešce, kolesarje ali voznike. Human first program podjetja Renault si prizadeva:

- 1. preprečiti nesreče z razvojem varnostne opreme in naprednih sistemov za pomoč pri vožnji in varnosti**
številni napredni sistemi za pomoč pri vožnji več kot 60 varnostnih sistemov, do 7 zračnih blazin, otroški sedeži (Isofix), Renaultova rešitev Fixe4sure / več kot 2000 patentov, povezanih z varnostjo, prijavljenih od leta 1970
- 2. obvladovati nesreče z uporabo inovacij, razvitih v sodelovanju z gasilci**
QRescue / gasilski dostop / več kot 5000 gasilcev, usposobljenih v zadnjih 10 letih v 17 državah po vsem svetu / približno 600 avtomobilov na leto uporabljenih za njihovo usposabljanje
- 3. zmanjšati število nesreč in njihovo resnost z velikim vlaganjem v raziskave in razvoj**
ocena varnosti / povezane storitve / masovni podatki / sistemi umetne inteligence in kibernetike varnosti

[preberote več o human first program](#)

Renaultove storitve vzdrževanja

Vedno smo na vaši strani, da vam olajšamo življenje in vam prihranimo čas pri vzdrževanju vašega Renaulta: spletne ponudbe in sestanki, paketi, vzdrževalne pogodbe, zavarovanja in pomoč, prilagojen program MY Renault ... izkoristite naše preproste in hitre rešitve, ki so prilagojene vašim potrebam.

**preberite več o Renaultovih storitvah
vzdrževanja**



Poraba pri mešanem ciklu: 4,6–5,0 l/100 km. Emisije CO₂: 104-113 g/km. Emisijska stopnja: EURO6DFULL. Emisija NOx: 0,0495 g/km. Število delcev (x10¹¹): 0,00011. Vrednosti meritev porabe in emisij ustrezajo standardu meritev WLTP. Ogljikov dioksid (CO₂) je najpomembnejši toplogredni plin, ki povzroča globalno segrevanje. Emisije onesnaževal zunanega zraka iz prometa pomembno prispevajo k poslabšanju kakovosti zunanega zraka. Prispevajo zlasti k čezmerno povišanim koncentracijam prizemnega ozona, delcev PM₁₀ in PM_{2,5} ter dušikovih oksidov. Pridržujemo si pravico do napak.

Storili smo vse, kar je v naši moči, da bi bila vsebina te tiskovine ob tiskanju točna in bi vsebovala zadnje spremembe. Izdelana je bila na osnovi predserijskih vozil ali prototipov. Renault si v okviru politike nenehnega izpopolnjevanja proizvodov pridržuje pravico, da kadar koli spremeni predstavljene specifikacije, vozila in dodatno opremo. Renaultovi koncesionarji so o teh spremembah obveščeni v najkrajšem možnem času. Izvedenke se lahko razlikujejo glede na posamezne trge, nekatera oprema (serijska, doplačilna ali dodatna) pa morda ni povsod na voljo. Za najnovejše informacije se obrnite na najbližjega pooblaščenega prodajalca. Zaradi tehničnih omejitev pri tiskanju lahko barve v tej tiskovini nekoliko odstopajo od resničnih barv karoserije ali materialov notranjih oblog. Vse pravice so pridržane. Razmnoževanje te tiskovine v kakršni koli obliki ali na kakršen koli način, v celoti ali delno, je brez predhodnega pisnega soglasja družbe Renault prepovedano.

Slike v brošuri so simbolične in informativne. Vsi podatki in informacije, omenjeni na spletni strani in v dokumentih, so začasni in se lahko spremenijo, prav tako si v tekstovnem delu pridružujemo pravico do napak.

Avtorji fotografij: He&Me, © Renault Marketing 3D-Commerce
GA Adriatic d.o.o., Dunajska 22, 1511 Ljubljana | www.renault.si | februar 2024.

Renault priporoča 



vsebina ↑